

Katalog '22



DEXCOOK

DEXCOOK

Als DEXCOOK bewegen wir uns im Kompetenzfeld an der Schnittstelle von Innovation, Digitalisierung und Esskultur. Ausgehend vom Kocherlebnis, das eine neue Kultur und einen neuen Stil in der Küche schafft, bringen wir zusammen mit unserer bisherigen Branchenerfahrung eine neue Perspektive ein, indem wir ganz besonders dünne Arbeitsplatten für die sich von traditionell zu digital entwickelnden Küchenanforderungen verwenden.

Wir entwerfen unsere Produkte, die sorgfältig von unseren Ingenieuren und Designern entwickelt werden, die die Technologie genau verfolgen, in unserem Forschungs- und Entwicklungszentrum in Istanbul und unserer Fabrik in Manisa. Wir produzieren in unseren Fabriken und Einrichtungen, die mit Spitzentechnologie ausgestattet sind.

Die Marke Dexcook zielt darauf ab, „zukünftige Küchentechnologien und Kocherlebnisse“ mit Produkten zu vereinen, die die Energieeffizienz auf der Grundlage der Nutzung sauberer Energie mit der Philosophie des Respekts vor der Natur und einer lebenswerten Umwelt steigern.



„LEBENSBEREICHE, DIE
ÜBER IHRE TRÄUME HINAUS MIT
EINER AUSSERGEWÖHNLICHEN
KÜCHENKULTUR EINHERGEHEN“



IHR WELTWEITER PARTNER

DEXCOOK bietet Ihnen mit seinen schlagkräftigen Vertriebs- und Lösungsstellen in Deutschland und weltweit einen schnellen, zuverlässigen und kundenspezifischen Service. Indem es vor und nach dem Kauf ein hervorragendes Kundenerlebnis garantiert, bringt es die Technologie der Zukunft mit den Prinzipien der Energieeffizienz in Ihr Leben.

ARCHITEKTONISCHER KATALOG FÜR PROFIS

Sind Sie bereit für ein kulinarisches Erlebnis jenseits Ihrer Träume mit DEXCOOK?

In diesem Katalog entdecken Sie unsere Produkte, die Energieeffizienz und digitale Entwicklung auf der Grundlage von Induktionskochfeldern sowie hochinnovative Technologien mit einzigartigen Oberflächen kombinieren, die eine überraschend ästhetische und extrem glatte Haptik vermitteln. Wir stellen Ihnen nicht nur Küchen- und Kochgeräte vor, sondern auch eine neue Esskultur und einen neuen Stil. Sie haben einfachen Zugriff auf alle unsere Lösungen und alle technischen Informationen, die Sie benötigen.



EIN UMWELTFREUNDLICHES PRODUKT MIT ENERGIEEFFIZIENZ IST UNSERE PRIORITÄT

DEXCOOK zielt darauf ab, der Branche mit umweltfreundlichen Produkten, die mit einer Kombination aus Innovation, Kreativität und dem Bestreben, das bestehende Küchen- und Kocherlebnis zu verbessern, ein Höchstmaß an Energieeffizienz zu bieten, um eine neue Perspektive zu eröffnen.

Gleichzeitig dient es im Rahmen nachhaltiger und erneuerbarer Energien dem Zweck einer saubereren und lebenswerteren Welt, indem es mit einem ganzheitlichen Ansatz ein naturverträgliches Küchen- und Kocherlebnis mit elektrischer Energie statt mit fossilen Brennstoffen wie Erdgas gestaltet .



SPEZIELLE und BESONDERE OBERFLÄCHEN

Unsere speziellen Kochflächenprodukte, die durch das Bestehen eines intensiven Testverfahrens, insbesondere der Stoß- und Thermoschocktests, die von unserem Forschungs- und Entwicklungszentrum durchgeführt wurden, als kompatibel mit unseren Induktionskochfeldern zugelassen wurden, werden mit unseren speziell entworfenen (architektonisch unterstützten) Arbeitsplatten kombiniert und eröffnen eine neue Dimension für Ihre Küchen und Wohnräume.

Dank der vollständig digitalen Technologie, die während des gesamten Produktionsprozesses verwendet wird, werden jetzt auch als Kochbereiche einzigartige Oberflächen verwendet, die für eine erstaunlich ästhetische Architekturoptik und eine extrem glatte Haptik sorgen.

Materia Gris, Materia Muschio, Materia Antracita, Materia Taupe, Meteora Gris, Petra Crema, Umbra Marran, Vint Gris
Natürliche Farbskala, 12 mm Dicke und durchdachte Technologie unserer Induktionskochfelder sind jetzt vereint.



FLECKENFREI

Spezielle Platten, die in DEXCOOK-Produkten verwendet werden, werden durch Öl, Essig, Zitrusfrüchte, Wein, Lösungsmittel, Reinigungsmittel, Hydroxide, Bleichmittel, Kaffee oder Chemikalien absolut nicht beschädigt.



PFLEGELEICHT

Es bietet ein maximales Reinigungserlebnis mit seiner porenfreien Struktur, die keine Absorption bietet und einer leicht abwischbaren Oberfläche.



BESTÄNDIG GEGEN HOHE TEMPERATUREN und THERMO-SCHOCKS

Dank seiner speziellen Produktionstechnologie sind die verwendeten Oberflächen beständig gegen hohe Temperaturen und Thermoschocks.



VERSAND und MONTAGE

Die Installation von DEXCOOK-Produkten ist dank der transportoptimierten Verpackung äußerst schnell und einfach.



ÖKOLOGISCH

Die Materialien, die auf den Oberflächen der DEXCOOK-Kochfelder verwendet werden, haben vollkommen ökologische Eigenschaften.



WIDERSTANDSFÄHIG

Die in DEXCOOK-Produkten verwendeten Oberflächen sind extrem widerstandsfähig gegen Flüssigkeits-/ Wasseraufnahme.



HYGIENISCHE OBERFLÄCHEN

DEXCOOK-Kochfelder sind mit porenfreier hygienischer Oberflächentechnologie ausgestattet und verhindern die Bildung von Viren und Bakterien auf den Produktoberflächen.



KRATZFEST

Die Oberflächen der in DEXCOOK-Produkten verwendeten Spezialplatten sind kratzfest.

SPEZIELLE OBERFLÄCHEN MIT DEXCOOK

WIR HABEN VON DER NATUR GELERNT

Das einzigartige Ökosystem und die Zusammenarbeit mit der Natur inspirieren die Marke Dexcook. Unsere Marke, die Mehrwertprodukte entwickelt, indem sie die Harmonie verschiedener Produkte und Spezialitäten miteinander sicherstellt.

Es unterstützt die Natur, zu der unsere wahren Wurzeln gehören, mit sorgfältig ausgewählten Materialien und der verwendeten Technologie.

PRIVILEGIERT und EXKLUSIV

Wenn Sie unsere privilegierten, exklusiven Oberflächen mit Farben, Qualität und Design sehen und berühren, die Ihre Sinne aktivieren, werden Sie den Unterschied zwischen Bewunderung und Leidenschaft spüren.

RESISTENT

DEXCOOK

Die von unserem Unternehmen ausgewählten Oberflächen sind hitze-, kratz-, flecken- und UV-beständig und aufgrund ihrer produktionsbedingten Eigenschaften induktionstauglich. Nach allen Testprozessen wurde die Verwendbarkeit genehmigt.

HITZEBESTÄNDIG

DEXCOOK-Spezioberflächen sind Produkte, die die Effizienz der Induktionstechnologie maximieren, gegen alle Temperaturschocks beständig sind und für das Kocherlebnis äußerst sicher sind.

UMWELTFREUNDLICH

Während die in DEXCOOK-Produkten verwendeten Spezialplatten hygienische und antibakterielle Eigenschaften haben, arbeiten unsere Induktionsherde mit elektrischer Energie, also sauberer Energie.

VISUELLE INTEGRITÄT

Da die Muster und Farben der DEXCOOK-Produkte für spezielle Oberflächen für den Einsatz in verschiedenen Bereichen Ihrer Küche und/oder Ihres Raumes geeignet sind, eignen sie sich zur visuellen Integrität und sind in dieser Hinsicht einzigartig wie kein anderes Produkt.



Überhitzungsanzeige

DEXCOOK-Induktionskochfelder sind sehr sicher in der Anwendung. Die Restwärmeanzeige verhindert, dass Sie sich an der heißen Kochfläche verbrennen. Der Buchstabe „H“ erscheint auf dem Bildschirm, die Anzeigen bedeuten, dass die Oberfläche heiß ist.



Automatische Sicherheitsabschaltung

DEXCOOK-Induktionskochfelder bieten Ihnen dank der automatischen Sicherheitsabschaltung völlige Sicherheit. Es schaltet die Kochzonen automatisch aus, wenn Sie vergessen, sie auszuschalten oder wenn nach einer bestimmten Zeit keine Änderung in der Bedienung erfolgt.



Kindersicherung

DEXCOOK Induktionskochfelder garantieren maximale Sicherheit für kleine Hände. Mit der „Kindersicherung“-Funktion können Sie verhindern, dass Kinder die Kochfläche mit nur einem Knopfdruck aktivieren.



9-stufige Wärmeanpassung

Unter Berücksichtigung der Empfindlichkeiten in der Kochqualität haben wir die Kochstufe in 9 gleiche Teile unterteilt, damit Sie den Kochkomfort auf dem gewünschten Niveau erleben können. Auf diese Weise können Sie auf jeder Ebene von 1 bis 9 kochen.



Dreifache Kochfeldringe

Die Dreifach-Ringzone der DEXCOOK-Kochfelder erweitert Ihren Kochbereich und gibt Ihnen die Freiheit, mehrere Gerichte zuzubereiten oder größere Pfannen zu verwenden.



Zeitsparend

DEXCOOK-Induktionskochfelder verfügen über Boost-Funktionen, die für eine effiziente Erwärmung ausgelegt sind, um schnell die gewünschten Temperaturen zu erreichen und Zeit zu sparen. Er ist 40 % schneller als herkömmliche Herde.



Pflegeleicht

DEXCOOKTOP-Kochfelder haben eine glatte, ergonomische, flache Kochfläche. Dadurch wird er nicht so heiß wie andere Elektroherde und das Essen brennt nicht an seiner Oberfläche an. Daher ist es super leicht zu reinigen.



Umweltfreundlich

DEXCOOK ist ohne Flamme und CO2-Emission und dadurch umweltfreundlich.



Kombinierbare Kochfeldringe

Die kombinierbare Kochfeldzonen von DEXCOOK erweitert Ihren Kochbereich und gibt Ihnen die Freiheit, mehrere Gerichte zuzubereiten oder größere Pfannen zu verwenden.



Pfannen-Sensor

Der DEXCOOKTOP Induktionskochfeld-Pfannensensor erkennt die Größe der Pfanne und ermittelt dementsprechend die Größe der Kochzone. Wenn die Pfanne entfernt wird, blinkt die Anzeige auf dem Bedienfeld und bleibt deaktiviert, bis die Pfanne erkannt wird.



Slide Control

Verschiebbare Bedienfelder ermöglichen eine schnelle und präzise Kontrolle Ihrer Kochtemperaturen. Streichen Sie einfach mit dem Finger über den LED-Bildschirm, um die Wärmestufe in einer einfachen Bewegung einzustellen.



Benutzerfreundliches Bedienfeld

DEXCOOK-Kochfelder sind sehr einfach zu bedienen. Sie haben ein klassisches, einfaches Touchscreen-Oberflächendesign. Es wurde auch mit Blick auf jedes Detail auf maximale Funktionalität ausgelegt.

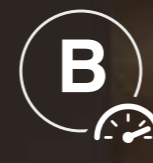

BOOSTER-Funktion

Die Booster-Funktion sorgt für schnelles Garen, indem sie in kurzer Zeit maximale Leistung über das allmähliche Garen hinaus liefert.



Internet of Things

Entwickelt für IoT-Systeme und dank unserer integrierten Software erwartet Sie ein einzigartiger und anderer Lebensstandard und Erfahrung. Auf diese Weise können Sie Ihr Kocherlebnis nach Ihren Wünschen verändern.



Mobile Applikation

Mit unseren mobilen Anwendungslösungen können Sie Ihr Kochfeld mit Ihrem Telefon und Tablet steuern, wie Sie es wünschen.

HOHE TECHNOLOGIE AN DER ARBEITSPLATTE

Die innovativen Induktionskochfelder von DEXCOOK überzeugen durch einfache Installation, Hightech, digitalkompatiblem Aufbau, hohe Geschwindigkeit und hervorragende Energieeffizienz. Das spart Zeit und Platz.

INDUKTIONSSHERD

Im Gegensatz zum Wärmeleiter verwendet der Induktionsherd magnetische Energie, um Wärme zu erzeugen. Grundsätzlich wird nach dem Aufstellen des Topfes das Magnetfeld in ihm induziert und der Metalltopf erwärmt sich. Dexcook-Induktionskochfelder verfügen über alle Qualitäts- und Sicherheitszertifikate, die mit der vorgestellten Software und dem neuesten technologischen Ansatz erstellt wurden.



ENERGIEEINSPAREND UND EFFIZIENZ

Unsere Induktionsherde benötigen einen Mindestspannungsbereich von 220-240V. Während bei Induktionsherden 90 % der verbrauchten Energie in Wärme umgewandelt werden, liegt dieser Anteil bei Gasherden bei 40 bis 55% und bei Elektroherden bei 65% bis 70%. Daher ist die Energieeffizienz sehr hoch.



HOHE SICHERHEIT

Unsere Induktionskochfelder sind mit vielen fortschrittlichen Sicherheitsfunktionen ausgestattet, wie z. B. das Abschalten des Kochvorgangs nach dem Entfernen des Kochzubehörs, das Erkennen, ob ein Topf vorhanden ist oder nicht und eine Kindersicherung.



FORSCHUNG und ENTWICKLUNG

UNSERE F&E-AKTIVITÄTEN

Während wir Ihre Wohnräume mit unseren Forschungs- und Entwicklungsaktivitäten und innovativen neuen Produktdesigns, die die Ziele für saubere Energie und saubere Umwelt unterstützen, komfortabler und ästhetischer machen, machen wir Ihr Leben einfacher, indem wir sie mit der Digitalisierung zusammenbringen.



CUSTOM DESIGN

Die Designprozesse unserer Produkte werden bis ins kleinste Detail geplant und von einem Team aus Architekten und Designern, die Experten auf ihrem Gebiet sind, durchgeführt. Da unsere Produkte für die Bedürfnisse, das Vergnügen und die Zufriedenheit unserer Kunden entwickelt werden, können wir problemlos alle Arten von Anforderungen erfüllen.



SPEZIELLE OBERFLÄCHEN

Dank detaillierter Test- und Analyseprozesse, die wir im eigenen Haus durchführen, werden die zu verwendenden Oberflächen sorgfältig und sensibel bewertet und dienen einem exklusiven und privilegierten Kundenerlebnis.



LEISTUNGEN

PROJEKTUNTERSTÜTZUNG BEI DEN ARCHITEKTEN

DEXCOOK erbringt Dienstleistungen nicht nur in Produktion und Montage, sondern auch im Bereich Projekt und Architektur. Seien Sie versichert, dass wir Ihnen den Service bieten, den Sie verdienen, indem wir die am besten geeignete Planung für Ihre Küche erstellen.



TECHNISCHER SERVICE

Die Produktions- und Montageprozesse Ihres Projektes werden von unserem entsprechend von uns geschulten Personal sorgfältig durchgeführt. Da auch die Produktionsphase von unserem Unternehmen durchgeführt wird, haben wir die Möglichkeit, uns flexibel an Ihre Projekte anzupassen.



AFTER SELLING

DEXCOOK steht Ihnen nach Abschluss der Projekt-, Produktions- und Montagephase für den After-Sales-Service zur Seite. Wir betreuen Sie weiterhin in technischen Service-, Wartungs- und Reparatursituationen.



VOM ANFANG BIS ZUM ENDE

Als DEXCOOK bieten wir ein perfektes Kundenerlebnis, indem wir bei all Ihren Projekten einen End-to-End-Service bieten, einschließlich architektonischer und technischer Dienstleistungen.



DEKORATIVE OBERFLÄCHEN FÜR JEDEN GESCHMACK

Verleihen Sie Ihren Räumen Stil mit den von DEXCOOK angebotenen Oberflächen.

Sie können Ihre Räume ganz einfach mit verschiedenen Oberflächenalternativen kombinieren, die sich an jeden Raum anpassen.

Mit den besonderen Oberflächen von DEXCOOK bringen Sie die Eleganz Ihrer Träume in Ihre Küche.





INDUKTIONS-
KOCHFELD
OPTIONEN

6
KOCHFELDER

6FZ3000D

4
KOCHFELDER

4FZ3000D

2
KOCHFELDER

2FZ3000D

DEXCOOK

6
KOCHEFELDER



6
KOCHEFELDER
6FZ3000D



- 6-stelliger Timer
- 9-stufige Leistungseinstellungen
- Automatische Sicherheitsabschaltung
- Sicherheit der Überhitzungsanzeige
- Kindersicherung
- Topfsensor
- Slide Control
- Flexible Kochzone
- 6 Booster
- Unabhängige Schieberegler
- Touch-Steuerung
- Dunstabzugshaubenanschluss

TECHNISCHE DATEN

Spannung: 220-240 V
 Frequenz: 50-60 Hz
 Abmessungen Kochbereich: 200 mm x 400 mm 3500 W
 Leistungsverstärker: 3000 W
 Leistungsstufen: 1-9 Booster
 Zertifizierung und Standards:
 EUROPÄISCHES ZERTIFIKAT: CE
 Geltende Norm:
 UNE-EN 60335-2-6 / UNE-EN 60335-1

VORDERANSICHT

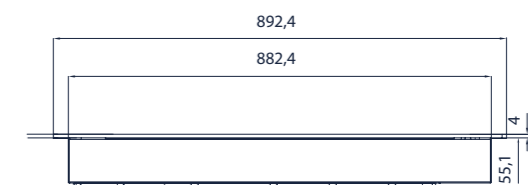

SEITENANSICHT

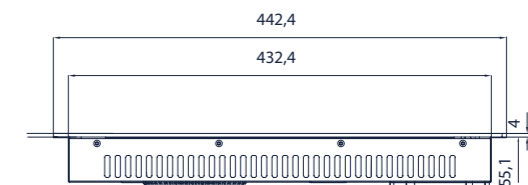

VERSTECKTE TOUCH BEDIENUNGSELEMENTE

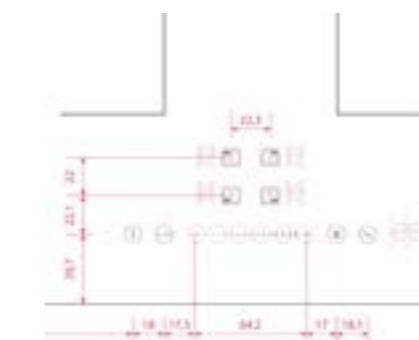

MINDESTBAUABMAßE

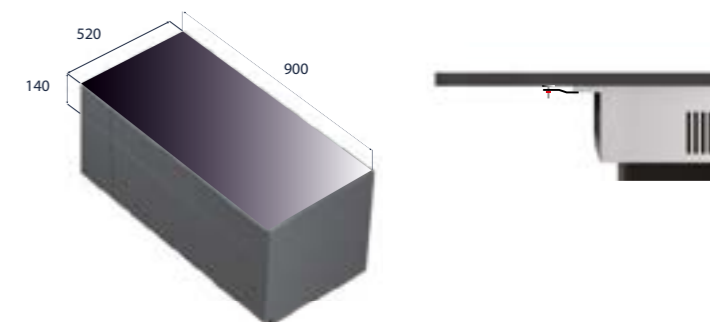

4
KOCHEFELDER



4

KOCHEFELDER

4FZ3000D



- 4-stelliger Timer
- 9-stufige Leistungseinstellungen
- Automatische Sicherheitsabschaltung
- Sicherheit der Überhitzungsanzeige
- Kindersicherung
- Topfsensor
- Slide Control
- Flexible Kochzone
- 4 Booster
- Unabhängige Schieberegler
- Touch-Steuerung
- Dunstabzugshaubenanschluss

**VERSTECKTE TOUCH
BEDIENUNGSELEMENTE**

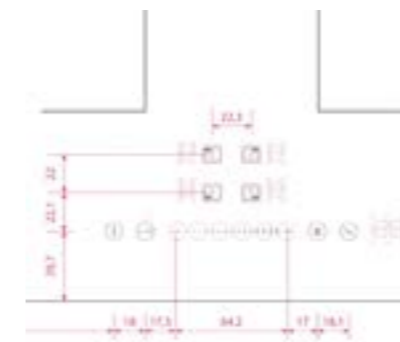

**TECHNISCHE
DATEN**

Spannung: 220-240 V
 Frequenz: 50-60 Hz
 Abmessungen Kochbereich: 200 mm x 400 mm 3500 W
 Leistungsverstärker: 3000 W
 Leistungsstufen: 1-9 Booster
 Zertifizierung und Standards:
 EUROPÄISCHES ZERTIFIKAT: CE
 Geltende Norm:
 UNE-EN 60335-2-6 / UNE-EN 60335-1

VORDERANSICHT

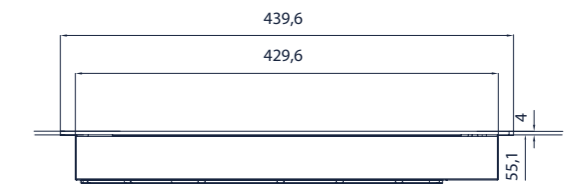

SEITENANSICHT

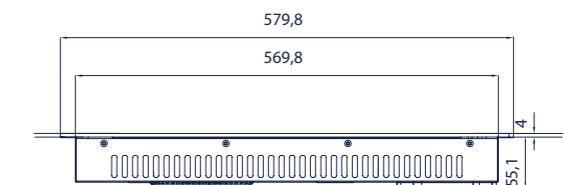

MINDESTBAUABE

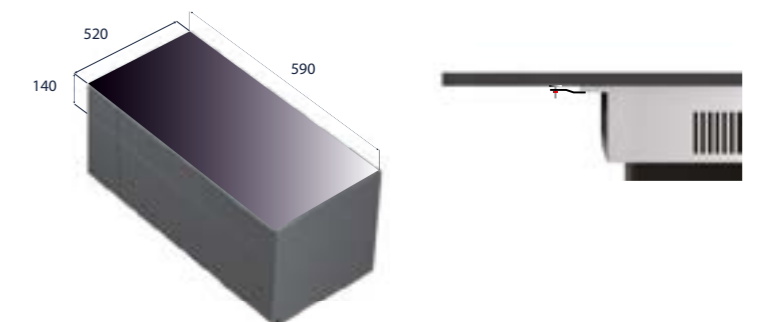



2

KOCHFELDER

2FZ3000D

2
SECTION
BOOSTER



- 2-stelliger Timer
- 9-stufige Leistungseinstellungen
- Automatische Sicherheitsabschaltung
- Sicherheit der Überhitzungsanzeige
- Kindersicherung
- Topfsensor
- Slide Control
- Flexible Kochzone
- 2 Booster
- Unabhängige Schieberegler
- Touch-Steuerung
- Dunstabzugshaubenanschluss

TECHNISCHE
DATEN

Spannung: 220-240 V
 Frequenz: 50-60 Hz
 Abmessungen Kochbereich: 200 mm x 400 mm 3500 W
 Leistungsverstärker: 3000 W
 Leistungsstufen: 1-9 Booster
 Zertifizierung und Standards:
 EUROPÄISCHES ZERTIFIKAT: CE
 Geltende Norm:
 UNE-EN 60335-2-6 / UNE-EN 60335-1

VORDERANSICHT

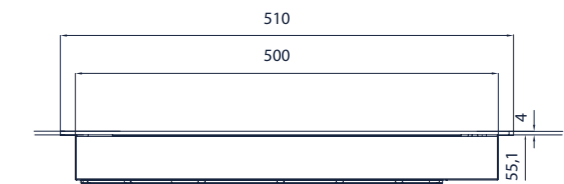

SEITENANSICHT

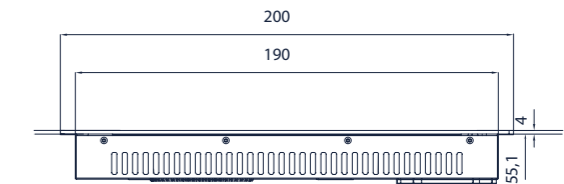

VERSTECKTE TOUCH
BEDIENUNGSELEMENTE

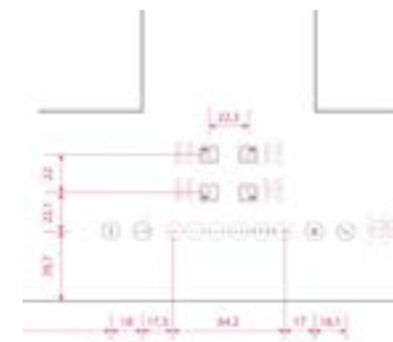

MINDESTBAUABE

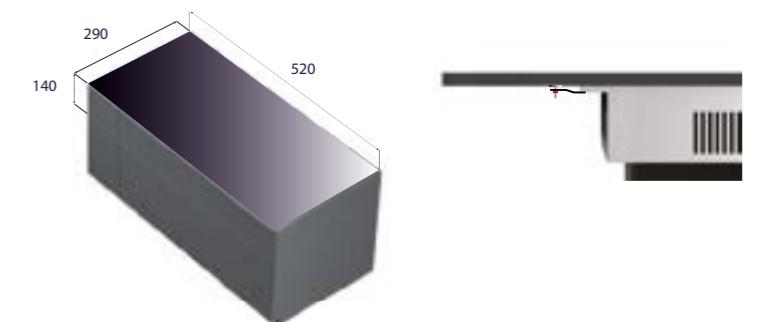



DEXCOOK
OBERFLÄCHEN-
KOLLEKTION

MATERIA GRIS

MATERIA MUSCHIO

MATERIA ANTRACITA

MATERIA TAUPE

METEORA GRIS



PETRA CREMA



UMBRA MARRAN



VINT GRIS NATURAL



A modern kitchen featuring a long, dark grey island with a thick, textured stone countertop. The island has a built-in sink with a black faucet. Three black bar stools are tucked under the island. In the background, there is a dark grey kitchen wall with built-in appliances, including a refrigerator, a water dispenser, and an oven. A large window on the left side of the image shows a view of a green landscape. On the countertop in the foreground, there are two green glass jars, one of which contains dried branches.

INTELLIGENTE GESTALTUNGS- MÖGLICHKEITEN

Genießen Sie die Zeit mit
Ihren Liebsten, während Sie
mit DEXCOOK kochen und
zeitgleich essen und sich
unterhalten.

DEXCOOK



VOLL INTEGRIERT OB INSELKÜCHE, KÜCHENTHEKE ODER ESSTISCH

Mit Dexcook sind Ihre Küchenarbeitsplatten jetzt viel funktionaler und ästhetischer. Während unsere Induktionskochfeldtechnologie Ihnen ermöglicht, Ihrem Leben mehr Zeit zu widmen, indem Sie Ihre Kochzeiten verkürzen, sparen Sie mit unseren vorgestellten Oberflächen Platz und Raum, indem Sie die Kochfeldbereiche auf Ihren Arbeitsflächen integrieren.



FUNKTIONALE SMART TISCHE

Unsere ästhetisch gestalteten DEXCOOK Smart Tische verfügen über zusätzliche Funktionen wie das Aufladen von Mobiltelefonen, Fernbedienung durch ein Mobiltelefon und mobile Anwendungsfunktionen. Sie können als eingebaute Küchenarbeitsplatten, Esstische oder Tresen in gewerblichen Betrieben (Kantine, Restaurant, Gastroflächen etc.) eingesetzt werden.

SMART TABLES

KOCHEN!
ERLEBEN!
SPAß HABEN!



Mit DexSmart macht Ihr Leben mehr Spaß.

Unsere intelligenten Produkte, die ein einzigartiges Erlebnis mit drahtloser Telefonladefunktion, APP Steuerung und Sprachsteuerung bieten, sind mit verschiedenen Oberflächen- und Musteroptionen in Ihren Wohnräumen und Küchen ein Highlight.



TECHNICAL EXTENSIONS



DEXCOOK



www.dexcook.de [dexcook.de](https://www.instagram.com/dexcook.de)

Europa Office: Kallmorgen Tower, Willy-Brandt-Straße 23-25, 20457 Hamburg